

МІНІСТЕРСТВО ОСВІТИ І НАУКИ УКРАЇНИ
УМАНСЬКИЙ ДЕРЖАВНИЙ ПЕДАГОГІЧНИЙ УНІВЕРСИТЕТ
ІМЕНІ ПАВЛА ТИЧИНИ

ОСВІТНЬО-ПРОФЕСІЙНА ПРОГРАМА
Середня освіта (Історія). Правознавство
другого рівня вищої освіти (магістр)

за спеціальністю 014.03 Середня освіта (Історія)

спеціалізація: правознавство

галузі знань 01 Освіта/Педагогіка

Кваліфікація: Вчитель історії, вчитель правознавства (професійна)
магістр освіти (академічна)

ЗАТВЕРДЖЕНО ВЧЕНОЮ
РАДОЮ

Голова вченої ради

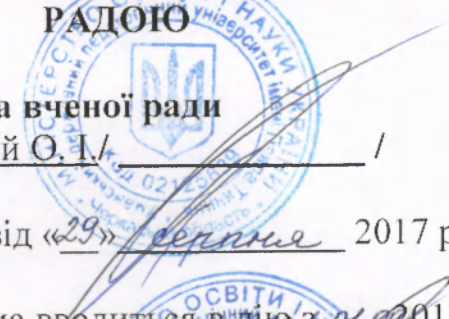
проф. Безлюдний О. І. /  /

(протокол № 1 від «29» серпня 2017 р.)

Освітня програма вводиться в дію з 01 2017 р.

Ректор проф. Безлюдний О. І. /  /

(наказ № 1763 від «31» серпня 2017 р.)

Умань – 2017

ПЕРЕДМОВА

Розроблено робочою групою (спеціальність 014.03 Середня освіта (Історія), спеціалізація: правознавство) у складі:

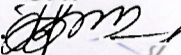
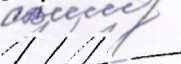
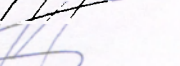
1. Горохівський П.І. 
2. Священко З.В. 
3. Цимбал В.О. 

**МІНІСТЕРСТВО ОСВІТИ І НАУКИ УКРАЇНИ
УМАНСЬКИЙ ДЕРЖАВНИЙ ПЕДАГОГІЧНИЙ УНІВЕРСИТЕТ
ІМЕНІ ПАВЛА ТИЧИНИ**

**ОСВІТНЬО-ПРОФЕСІЙНА ПРОГРАМА
Середня освіта (Історія). Правознавство
другого рівня вищої освіти (магістр)**

за спеціальністю 014.03 Середня освіта (Історія)

спеціалізація: правознавство

галузі знань 01 Освіта/Педагогіка

**Кваліфікація: Вчитель історії, вчитель правознавства (професійна)
магістр освіти (академічна)**

**ЗАТВЕРДЖЕНО ВЧЕНОЮ
РАДОЮ**

Голова вченої ради

проф. Безлюдний О. І./ _____ /

(протокол №__ від «__» _____ 2017 р.)

Освітня програма вводиться в дію з ____ 2017 р.

Ректор проф. Безлюдний О. І./ _____ /

(наказ №__ від «__» _____ 2017 р.)

ПЕРЕДМОВА

Розроблено робочою групою (спеціальність 014.03 Середня освіта (Історія), спеціалізація: правознавство) у складі:

1. Горохівський П.І.
2. Священко З.В.
3. Цимбал В.О.

1. Профіль освітньої програми зі спеціальності 014.03 Середня освіта (Історія), спеціалізація: правознавство

1 - Загальна інформація	
Повна назва вищого навчального закладу та структурного підрозділу	Уманський державний педагогічний університет імені Павла Тичини, кафедра всесвітньої історії та методик навчання, кафедра історії України
Ступінь вищої освіти та назва кваліфікації мовою оригіналу	Магістр освіти Професійна кваліфікація: вчитель історії, вчитель правознавства
Офіційна назва освітньої програми	Освітньо-професійна програма другого рівня вищої освіти (магістр) за спеціальністю Середня освіта (Історія). Правознавство
Тип диплому та обсяг освітньої програми	Диплом магістра одиничний, 90 кредитів ЕКТС, термін навчання 1 рік 4 місяці
Наявність акредитації	Акредитаційна комісія МОН України (наказ МОН України від 21.06.2016 р. № 79-А) Сертифікат про акредитацію Серія НД №2489155
Цикл/рівень	НРК – 8 рівень FQ – ЕНЕА – другий цикл, EQF-LLL – 8 рівень.
Передумови	Наявність ступеня бакалавра
Мова(и) викладання	Українська
Термін дії освітньої програми	До 31.12.2018 р.
Інтернет – адреса постійного розміщення опису освітньої програми	http://history.udpu.org.ua/tretye-menyu-2/osvitni-prohramy
2 - Мета освітньої програми	
Підготовка вчителя історії та вчителя правознавства з глибокими фундаментальними знаннями, навичками міждисциплінарного історичного дослідження, конкурентоспроможного фахівця, здатного будувати свою діяльність на основі проектування, креативного та творчого підходу, партнерства у комунікації та забезпечувати зв'язок між історичною наукою і суспільною свідомістю у педагогічній діяльності.	
3 - Характеристика освітньої програми	
Предметна область(галузь знань, спеціальність, спеціалізація(за наявності))	Обов'язкові дисципліни I. Цикл загальної підготовки – 28 кредитів. 1.1. Гуманітарна підготовка – 7 кредитів. 1.2. Фундаментальна підготовка – 21 кредит. II. Цикл професійної підготовки – 21 кредит. 2.1. Психолого-педагогічна підготовка – 9 кредитів. 2.2. Науково-предметна підготовка – 12 кредитів. Дисципліни вільного вибору студента – 23 кредити Блок №1 – 23 кредити Блок № 2 – 23 кредити Практична підготовка – 9 кредитів Атестація – 9 кредитів
Орієнтація освітньої програми	Освітньо-професійна (для магістра) Програма ґрунтується на загальновідомих наукових результатах із врахуванням сучасного розвитку історичної науки, орієнтує на актуальну спеціалізацію (правознавство), в рамках якої можлива подальша професійна кар'єра. Орієнтована на глибоку спеціальну підготовку, науковців, учителів історії, працівників державних установ та громадських організацій, ініціативних фахівців, здатних генерувати нові ідеї та знання на базі сучасних досягнень науки, готових до безперервного і актуального навчання.
Основний фокус освітньої програми та спеціалізації	Загальна освіта в галузі теорії та методики історії та правознавства. Акцент на проектуванні і здійсненні освітнього процесу з урахуванням сучасної соціокультурної ситуації і рівня розвитку особистості.

Особливості програми	Програма базується на сучасних наукових знаннях про цінності історичної та правознавчої освіти, проблеми історичного навчання учнів загальноосвітніх навчальних закладів, традиційні та інноваційні підходи до їх вирішення. Розвиває перспективи як європейської, так і світової історії, глибокі знання і критичний підхід до національної та світової історіографії, знання окремих галузей права.
4 – Придатність випускників до працевлаштування та подальшого навчання	
Придатність до працевлаштування	Випускники можуть займати посади вчителя історії у загальноосвітніх навчальних закладах, вчителя правознавства, організатора освіти, працівника громадсько-суспільних та культурних установ, органів державної влади та місцевого самоврядування <i>Посади за ДК 003:2010:</i> 2443.2 Історик 2320 Викладач професійного навчально-виховного закладу 2331 Вчитель загальноосвітнього навчального закладу 2443.2 Історик (суспільні відносини) 2443.2 Консультант з питань історії 2443.2 Консультант із суспільно-політичних питань (в партіях та інших громадських організаціях) 2442.1 Молодший науковий співробітник (археографія, археологія, географія, кримінологія, палеографія, соціологія)
Подальше навчання	Можливість навчатися за програмою третього циклу за галуззю знань, що узгоджується з отриманим дипломом магістра, можливість викладання, доступ до спеціалізованих досліджень з історії.
5 - Викладання та оцінювання	
Викладання та навчання	Загальний стиль навчання – студенто-орієнтований, активний, отримання фахових та спеціалізованих компетенцій забезпечено комплексним поєднанням обов'язкових дисциплін та предметів спеціалізації, науково-дослідної практики та атестації, які дозволяють моделювати предметний і соціальний зміст майбутньої професійної діяльності студентів. Для реалізації програми студент має пройти науково-дослідну практику, написати та успішно захистити магістерську роботу обсягом 75-90 сторінок, на написання та захист якої виділяється значна частина часу.
Оцінювання	Екзамени (усні для концептуальних частин та письмові – для перевірки основних знань), заліки, виступи на семінарах, презентації, проектна робота, захисти практики та кваліфікаційних робіт. Атестація здійснюється у формі: захисту кваліфікаційної роботи магістра з історії та випускного екзамену зі спеціалізації: Правознавство з методикою навчання.
6 – Програмні компетентності	
Інтегральна компетентність	Здатність розв'язувати складні задачі та проблеми у галузі історії та правознавства в процесі професійної діяльності та в процесі навчання, що передбачає проведення досліджень та/або здійснення інновацій, а також характеризується комплексністю та невизначеністю умов.
Загальні компетентності(ЗК)	1. Загальнокультурна та гуманітарна – здатність засвоювати та використовувати комплекс знань із світової та національної культури; залучатися до культури через процес духовного спілкування та відчуттів; засвоювати культуру у співтворчості; виробляти моделі поведінки орієнтовані на загальнолюдські цінності. 2. Мовна і комунікативна – володіння рідною та іноземною мовами, сучасними засобами зв'язку та основами комп'ютерної грамотності для ефективного забезпечення інформаційної підтримки проведення наукового дослідження, уможливлення міждисциплінарних та професійних комунікацій. 3. Міжособистісна компетентність – здатність до спілкування, роботи в команді, самокритики, самодисципліни, використання різних кодів і засобів спілкування.

	<p>4. Дослідницька компетентність – здатність використовувати науковий інструментарій (визначити дослідницьке завдання, відібрати інформацію, обґрунтувати методологію) для проведення теоретичних та експериментальних досліджень у навчальній і професійній діяльності.</p> <p>5. Компетентність у соціальних відносинах – здатність особистості гнучко орієнтуватися в постійно мінливих соціальних умовах та ефективно взаємодіяти з соціальним середовищем.</p> <p>6. Управлінська компетентність – здатність до управління у відповідності зі стандартами якості, заснованих на потребах і інтересах цільових груп.</p> <p>7. Компетентність у командній роботі– здатність до співпраці та інтеграції в прагненні до мети спільно з іншими людьми, відомствами, організаціями, активної участі у командній роботі, безвідносно до фонових знань та бачень визначених завдань.</p> <p>8. Компетентність у сфері інновацій та вдосконалення – здатність до практичного застосування нових ідей, пропозицій, освітніх практик з метою цілеспрямованого вдосконалення, безперервного і самоорганізованого навчання.</p>
<p>Фахові компетентності спеціальності(ФК)</p>	<p>1. Предметно-історична компетентність – виявлення знань та розуміння наукових основ певної тематичної області, методології дослідження історичного процесу у національному, європейському та світовому контекстах.</p> <p>2. Продуктивна компетентність – вміння працювати, отримувати результат, ухвалювати рішення та відповідати за них.</p> <p>3. Методологічна – знання законів наукового, соціального і професійного мислення, володіння комплексним, інтеграційним, історичним, динамічним, ситуаційним, системним підходами до наукового аналізу, здатність практично послуговуватись методами історичного дослідження</p> <p>4. Організаційна – здатність до формування структурної моделі особистого менеджменту (виявляти ініціативу, розробляти стратегії, оптимізувати часові витрати на різні форми роботи, інтелектуальна самостійність та критична обізнаність).</p> <p>5. Особистісна компетентність – прагнення саморозвитку та самовдосконалення у науково-педагогічній діяльності, обізнаність у власних силах, здатність до рефлексії та самоаналізу, конкурентоспроможність.</p> <p>6. Проективна компетентність – здатність до перетворювальної навчальної та дослідницької діяльності на основі прогнозування, планування, конструювання і моделювання явищ, процесів, систем. Уміння розробляти проекти та управляти якістю виконуваної роботи.</p> <p>7. Історіографічно-джерелознавча компетентність –розуміння розміщення, принципів відбору, застосування історіографічного доробку та архівних документів для реконструкції політичної та культурної історії в українському і світовому контекстах, для комплексного дослідження історичних, суспільно-політичних, державотворчих, соціокультурних аспектів становлення та життєдіяльності народів світу.</p> <p>8. Міждисциплінарна –спроможність використовувати міждисциплінарні підходи для проведення порівняльних досліджень і узагальнень щодо природи етнонаціональних і державотворчих процесів, наявності спільного та відмінного у світовій історії.</p> <p>9. Інформаційна – вміння отримувати знання з різних комунікативних потоків, працювати з джерелами історичної інформації, використовувати високі стандарти текстового аналізу</p> <p>10. Аксіологічна – вміння формулювати оцінки і версії історичних подій відповідно до загальнолюдських цінностей певного часу та певної групи людей.</p> <p>11. Логічна – вміння визначати та застосовувати теоретичні поняття, положення, концепції для аналізу й пояснень історичних фактів, явищ,</p>

	<p>процесів, використовувати комплекс наукових дефініцій для вирішення науково-практичних завдань.</p> <p>12. Компетентність історичної пам'яті – здатність до світоглядного самовизначення, усвідомленого ставлення до історичної пам'яті як частини культурного капіталу, формування на її основі соціально-моральної позиції особистості.</p> <p>13. Правова – знання теоретичних основ правових дисциплін, нормативної системи цінностей, які охороняються правом, що забезпечують ефективне вирішення типових професійних завдань.</p> <p>14. Інформаційно-правова – уміння працювати з джерелами юридичної інформації, аналізувати нормативно-правові акти, використовувати законодавчі та інші правові документи в тому числі іноземними мовами.</p> <p>15. Практико-орієнтована – здатність застосовувати теоретичні знання у навчальній та професійній діяльності, захищати законні права і інтереси суб'єктів навчального процесу, здійснювати компетенцію у галузі консультативної діяльності.</p> <p>16. Соціально-психологічна – знання й уміння щодо побудови сприятливого психологічного клімату, відносин співробітництва в системах «учитель-учень», «учень-учень», продуктивних стосунків із спільнотами на місцевому, регіональному рівнях для реалізацію завдань правової освіти у професійній діяльності, осмислення практик та контекстів.</p> <p>17. Юридичної рефлексії – самоусвідомлення особистої поведінки з огляду права, співвіднесення її з вимогами, які висуваються державою й суспільством, присвоєння правових цінностей.</p> <p>18. Аксіологічно-правова – сукупність ставлень до права як соціальної, державної та особистісної цінності, здатність оцінювати, висловлювати власну позицію щодо функції права у суспільстві, правових відносин.</p>
7 – Програмні результати навчання	
	<ol style="list-style-type: none"> 1. Студент виявляє знання теорій історичного процесу, етапів і методів історичного дослідження, соціальних функцій історичної свідомості, місця і ролі історичних знань у сучасному суспільстві. 2. Розуміння змісту основних напрямів і шкіл сучасної історичної науки, головних проблем у розвитку історіографії та впливу сучасної гуманітаристики на історіографічний процес. 3. Знання методологічних засад методики навчання історії та правознавства, критеріїв відбору, принципів структурування змісту навчальних курсів, психологічних особистісних якостей викладача освітньої установи, рамок професійної кваліфікації. 4. Особливостей правового регулювання трудових відносин педагогічних та науково-педагогічних працівників. 5. Характеризувати існуючі парадигми історії української державності, її обумовленість та соціодинаміку на тлі світових державотворчих процесів. 6. Орієнтуватися в міжнародному політичному житті, геополітичній обстановці, аналізувати суспільні явища й узагальнювати політичний досвід. 7. Аналізувати правові та інституціональні виміри співробітництва України та ЄС, виявляти перспективи та наслідки сучасних інтеграційних процесів і місця в них України. 8. Визначати актуальне дослідницьке завдання, накопичувати необхідну інформацію для її розв'язання, формулювати науково вагомі висновки, презентувати результат діяльності. 9. Організувати проведення розвідувального емпіричного соціологічного дослідження, застосувати відповідні до мети і завдань методи збирання первинного соціологічного матеріалу. 10. Застосовувати наукову критику до аналізу поглядів дослідників минулого, робити власні узагальнення щодо теоретичного і методичного рівня наукових праць з історії. 11. Кваліфіковано розробляти наукову гіпотезу на підставі доступного

	джерельного матеріалу. 12. Використовувати професійно-профільовані знання, уміння й практичні навички в галузі фундаментальних розділів етнології для дослідження етнічних явищ та процесів. 13. Складати етнопсихологічну характеристику українців, характеризувати перебіг етнічних процесів в Україні та прогнозувати їх розвиток. 14. Аналізувати українську історію крізь теорію Великого Фронтиру, визначати основні риси історії і культури українського козацтва й зіставляти їх з відомими світовими аналогами. 15. Здійснювати пошук інформації іноземною мовою за завданням, збирати та аналізувати дані, необхідні для вирішення умовно-професійних завдань; презентувати іншомовну інформацію професійного характеру у вигляді переказу або доповіді. 16. Фахово проводити самостійне історичне дослідження, розробляти тематичний проект методом усної історії. 17. Виконувати розвиваючу, координуючу, управлінську функції учителя загальноосвітньої школи та викладача ВНЗ, здатність до саморозвитку та самовдосконалення. 18. Оперативно та ефективно орієнтуватися в нормативній базі, розрізнення джерел права із врахуванням їх юридичної сили та ієрархії, вирішувати проблеми конкуренції норм законодавства. 19. Визначати власну позицію щодо функції права у суспільстві, правомірної та неправомірної поведінки, юридичної відповідальності за правопорушення, визначення чеснот громадянина правової демократичної держави. 20. Планувати та організувати правовиховну роботу у відповідності з основними педагогічними закономірностями та принципами, розвивати емоційно-мотиваційну сферу, формувати правову культуру у суб'єктів навального процесу.
8 – Ресурсне забезпечення реалізації програми	
Кадрове забезпечення	Процес навчання забезпечують провідні фахівці кафедр, в складі 3 докторів наук та 14 кандидатів наук.
Матеріально – технічне забезпечення	Наявна матеріально-технічна база, що забезпечує проведення всіх видів практичної, дисциплінарної та міждисциплінарної підготовки та науково-дослідної роботи студентів. Обладнаний комп'ютерний клас, читальний зал. Створені лабораторії «Відродження нації», «Соціовимір», «Історичне краєзнавство Уманщини».
Інформаційне та навчально – методичне забезпечення	Навчальний процес забезпечений навчально-методичними комплексами, підручниками та посібниками. Навчальні курси розміщені в системі дистанційного навчання Moodle. Наукові роботи завантажені в інституційний репозитарій.
9 – Академічна мобільність	
Національна кредитна мобільність	Укладені договори з: - ДП «Український дитячий центр «Молода гвардія»» (для здійснення педагогічної діяльності та проходження виробничої практики) - ТОВ «Лижна школа» (Буковель) для проведення практик студентів та надання методичної допомоги майбутнім вчителям. - Уманською загальноосвітньою школою I-III ступенів № 14 Уманської міської ради Черкаської області від 1 вересня 2016 року (для проведення виробничої практики). - Уманською загальноосвітньою школою I-III ступенів № 3 Уманської міської ради Черкаської області від 1 вересня 2016 року. - Уманський НВК № 17 «Загальноосвітня школа I-III ступенів – дошкільний заклад» Уманської міської ради Черкаської області від 1 вересня 2016 року. - Уманська загальноосвітня школа I-III ступенів № 11 ім. М.П.Бажана Уманської міської ради Черкаської області від 1 вересня 2016 року. - НВК «Уманська загальноосвітня школа I-III ступенів № 10 – медична

	гімназія» Уманської міської ради Черкаської області від 1 вересня 2016 року Уманським навчально-виховним комплексом «загальноосвітня школа I-III ступенів № 7 – колегіум» від 7 лютого 2017 року.
Міжнародна кредитна мобільність	Реалізуються програми подвійного диплома: Університет в м. Порту(Португалія) Тракійський університет в м. Стара Загора(Болгарія) Державна вища школа професійної освіти ім. ІполітаЦегельського в м. Гнезно(Польща) Поморська академія в м. Слупську (Польща) Державна вища професійна школа імені Я.А. Коменського в м. Лешно (Польща) Академія імені Яна Длугоша в м. Ченстохові (Польща) Інститут європейської культури Познанського університету імені Адама Міцкевича в м. Гнезно (Польща) Державна вища школа професійної освіти в м. Хелмі (Польща)
Навчання іноземних здобувачів вищої освіти	Передбачена можливість навчання іноземних студентів. Іноземні студенти навчаються за окремим навчальним планом, в якому за рахунок дисциплін гуманітарного циклу виділено 600 годин (20 кредитів) на вивчення мови навчання впродовж 4 років з виходом на державний екзамен. З метою оптимізації навчального процесу для іноземних студентів і подолання мовного бар'єру вченою радою університету (Протокол №19 від 27 червня 2017 року) та Наказом №526 о/д від 12 липня 2017 р. російську мову визначено як мову навчання для іноземних громадян з Туркменістану, Азербайджану, Узбекистану, Вірменії, Грузії, Киргизстану, що вступатимуть до університету у 2017 році на освітній рівень «бакалавр», за умови формування окремих повноцінних груп у кількості не менше 12 осіб.

2. Перелік компонент освітньо-професійної програми та їх логічна послідовність

2.1. Перелік компонент ОП

Код н/д	Компоненти освітньої програми (навчальні дисципліни, курсові проекти(роботи), практики, кваліфікаційна робота)	Кількість кредитів	Форма підсумк. контролю
1	2	3	4
Обов'язкові компоненти ОП			
I	Цикл загальної підготовки		
1.1	Гуманітарна підготовка		
ОК1	Ділова іноземна мова	4	екзамен
ОК2	Філософія та соціологія освіти	3	залік
1.2	Фундаментальна підготовка		

ОК3	Методологія історії	3	залік
ОК4	Історіографія всесвітньої історії	3	екзамен
ОК5	Правове забезпечення освіти	3	залік
ОК6	Сучасна світова історіографія	3	залік
ОК7	Культурно-історичний розвиток світових цивілізацій	3	екзамен
ОК8	Історія міжнародних відносин	3	екзамен
ОК9	Історія української діаспори	3	екзамен
II	Цикл професійної підготовки		
2.1	Психолого-педагогічна підготовка		
ОК10	Педагогіка профільної школи	3	екзамен
ОК11	Психологія профільної школи	3	залік
ОК12	Магістерський семінар	3	залік
2.2	Науково-предметна підготовка		
ОК13	Історія української державності	3	екзамен
ОК14	Історія держави і права зарубіжних країн	3	екзамен
ОК15	МН історії у профільній школі	3	екзамен
ОК16	Історична освіта в умовах багатокультурного середовища	3	залік
Загальний обсяг обов'язкових компонент		49	
Вибіркові компоненти ОП			
	Вибірковий блок №1		
ВБ 1.1	Судові та правоохоронні органи України	3	екзамен
ВБ 1.2	Інформаційне право	4	екзамен
ВБ 1.3	Методика навчання правознавства у профільній школі	4	екзамен
ВБ 1.4	Право Європейського Союзу	3	екзамен
ВБ 1.5	Історія правових і політичних вчень	3	залік
ВБ 1.6	Конституційні засади громадянського суспільства в Україні	3	залік

ВБ 1.7	Міжнародне право	3	залік
	Вибірковий блок №2		
ВБ 2.1	Порівняльне правознавство	3	екзамен
ВБ 2.2	Бюджетне право України	4	екзамен
ВБ 2.3	Методика навчання правознавства у профільній школі	4	екзамен
ВБ 2.4	Юридична деонтологія	3	екзамен
ВБ 2.5	Соціологія права	3	залік
ВБ 2.6	Державне будівництво та місцеве самоврядування в Україні	3	залік
ВБ 2.7	Міжнародне приватне право	3	залік
Загальний обсяг вибірових компонент:		23	
	Практична підготовка		
П.01	Виробнича практика	3	залік
	Агестація	9	
ЗАГАЛЬНИЙ ОБСЯГ ОСВІТНЬОЇ ПРОГРАМИ		90	

2.2. Структурно – логічна схема ОП

Обов'язкові
компоненти ОП

Вибіркові
компоненти ОП

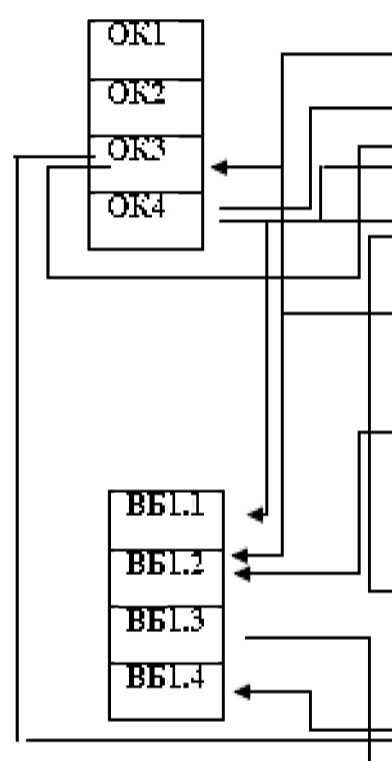

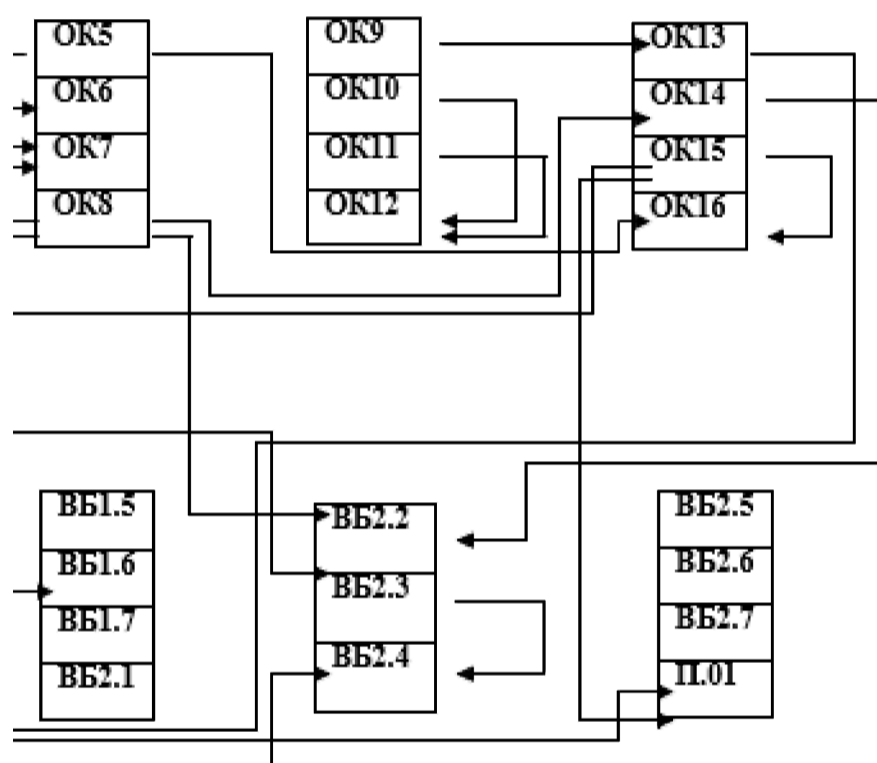

3.Форми атестації здобувачів вищої освіти

Атестація випускників освітньої програми спеціальності 014.03 Середня освіта (Історія), спеціалізація: Правознавство проводиться у формі здачі випускного екзамену: Правознавство з методикою навчання та у формі захисту кваліфікаційної роботи магістра з історії та завершується видачею документа державного зразка про присудження їм ступеня магістра із присвоєнням академічної кваліфікації: Магістр освіти та професійної кваліфікації: вчитель історії, вчитель правознавства.

Атестація здійснюється відкрито і публічно.

4. Матриця забезпечення програмних результатів навчання (ПРН) відповідними компонентами освітньої програми

	OK1	OK2	OK3	OK4	OK5	OK6	OK7	OK8	OK9	OK10	OK11	OK12	OK13	OK14	OK15	OK16	BB1.1	BB 1.2	BB1.3	BB1.4	BB1.5	BB1.6	BB1.7	BB2.1	BB2.2	BB2.3	BB2.4	BB2.5	BB2.6	BB2.7
ПРН1																														
ПРН2	+	+	+	+	+	+	+	+	+	+	+	+	+	+	+	+	+	+	+	+	+	+	+	+	+	+	+	+	+	+
ПРН3	+	+		+	+	+	+	+		+	+		+	+	+	+	+	+	+	+	+	+	+	+	+	+	+	+	+	+
ПРН4	+	+	+	+	+	+	+	+	+	+	+	+	+	+	+	+	+	+	+	+	+	+	+	+	+	+	+	+	+	+
ПРН5	+		+	+	+	+	+	+		+	+		+	+	+	+	+	+	+	+	+	+	+	+	+	+	+	+	+	+
ПРН6	+	+								+	+				+	+	+	+	+	+	+	+	+	+	+	+	+	+	+	+
ПРН7	+	+	+		+			+	+	+	+		+	+	+	+			+	+	+	+	+	+	+	+	+	+	+	+
ПРН8	+	+	+	+	+	+	+		+	+	+	+		+	+	+	+	+	+	+	+	+	+	+	+	+	+	+	+	+
ПРН9			+	+	+	+	+	+	+	+	+	+	+	+	+	+	+	+	+	+	+	+	+	+	+	+	+	+	+	+
ПРН10		+	+	+	+	+	+	+	+	+	+	+	+	+	+	+	+	+	+	+	+	+	+	+	+	+	+	+	+	+
ПРН11				+	+	+	+	+	+	+	+	+	+	+	+	+	+	+	+	+	+	+	+	+	+	+	+	+	+	+
ПРН12		+	+	+	+	+	+	+	+	+	+	+	+	+	+	+	+	+	+	+	+	+	+	+	+	+	+	+	+	+
ПРН13	+	+	+		+		+	+	+	+	+	+	+	+	+	+	+	+	+	+	+	+	+	+	+	+	+	+	+	+
ПРН14	+		+		+		+	+	+	+	+	+	+			+	+	+	+	+	+	+	+	+	+	+	+	+	+	+
ПРН15			+	+		+	+	+	+	+	+		+	+	+							+	+	+	+	+	+	+	+	+
ПРН16	+	+	+	+	+	+	+	+	+	+	+		+	+	+	+	+	+	+	+	+	+	+	+	+	+	+	+	+	+
ПРН17	+		+	+	+	+	+		+	+	+		+	+	+	+	+	+	+	+	+	+	+	+	+	+	+	+	+	+
ПРН18		+	+	+	+	+	+	+	+	+	+	+	+	+	+	+	+	+	+	+	+	+	+	+	+	+	+	+	+	+
ПРН19		+	+	+	+	+	+	+	+	+	+	+	+	+	+	+	+	+	+	+	+	+	+	+	+	+	+	+	+	+
ПРН20			+	+		+			+				+	+								+	+		+	+				

Затверджено на засіданні вченої ради історичного факультету Уманського державного педагогічного університету імені Павла Тичини (протокол № 11 від 15 червня 2017 р.).

Керівник проектної групи (гарант освітньої програми):

Горохівський Петро Іванович, кандидат педагогічних наук, доцент кафедри всесвітньої історії та методик навчання Уманського державного педагогічного університету імені Павла Тичини

Розробники:

1. **Священко Зінаїда Василівна**, доктор історичних наук, професор кафедри всесвітньої історії та методик навчання Уманського державного педагогічного університету імені Павла Тичини
2. **Цимбал Вадим Олександрович**, кандидат юридичних наук, старший викладач кафедри філософії та суспільних дисциплін Уманського державного педагогічного університету імені Павла Тичини